

EW7H458B



RU Сушильная машина

Инструкция по эксплуатации



Electrolux

СОДЕРЖАНИЕ

1. СВЕДЕНИЯ ПО ТЕХНИКЕ БЕЗОПАСНОСТИ.....	2
2. УКАЗАНИЯ ПО БЕЗОПАСНОСТИ.....	4
3. ОПИСАНИЕ ИЗДЕЛИЯ.....	5
4. ПАНЕЛЬ УПРАВЛЕНИЯ.....	6
5. ТАБЛИЦА ПРОГРАММ.....	7
6. РЕЖИМЫ.....	7
7. НАСТРОЙКИ.....	9
8. ПЕРЕД ПЕРВЫМ ИСПОЛЬЗОВАНИЕМ.....	10
9. ЕЖЕДНЕВНОЕ ИСПОЛЬЗОВАНИЕ.....	10
10. ПОЛЕЗНЫЕ СОВЕТЫ.....	11
11. УХОД И ОЧИСТКА.....	12
12. ИСПРАВЛЕНИЕ ПРОБЛЕМ.....	13
13. ТЕХНИЧЕСКИЕ ХАРАКТЕРИСТИКИ.....	15
14. КРАТКОЕ РУКОВОДСТВО.....	16
15. ОХРАНА ОКРУЖАЮЩЕЙ СРЕДЫ.....	18

МЫ ДУМАЕМ О ВАС

Благодарим вас за приобретение прибора Electrolux. Вы выбрали изделие, за которым стоят десятилетия профессионального опыта и инноваций. Уникальное и стильное, оно создавалось с заботой о вас. Поэтому когда бы вы ни воспользовались им, вы можете быть уверены: результаты всегда будут превосходными.

Добро пожаловать в Electrolux!

На нашем веб-сайте вы сможете:



Найти рекомендации по использованию изделий, руководства по эксплуатации, мастер устранения неисправностей, информацию о техническом обслуживании:
www.electrolux.ru/support



Зарегистрировать свое изделие для улучшения обслуживания:
www.promo.electrolux.ru



Приобрести дополнительные принадлежности, расходные материалы и фирменные запасные части для своего прибора:
www.electrolux-1.ru

ПОДДЕРЖКА ПОТРЕБИТЕЛЕЙ И СЕРВИСНОЕ ОБСЛУЖИВАНИЕ

Мы рекомендуем использовать оригинальные запчасти. При обращении в сервис-центр следует иметь под рукой следующую информацию: модель, продуктовый номер (PNC), серийный номер. Данная информация находится на табличке с техническими данными.

 Внимание / Важные сведения по технике безопасности.

 Общая информация и рекомендации

 Информация по охране окружающей среды

1. СВЕДЕНИЯ ПО ТЕХНИКЕ БЕЗОПАСНОСТИ

Перед установкой и эксплуатацией прибора внимательно ознакомьтесь с приложенным руководством. Производитель не несет ответственность за какие-либо травмы или ущерб, возникшие вследствие неправильной установки или эксплуатации. Всегда храните эту Инструкцию под рукой в надежном месте для последующего использования.

1.1 Безопасность детей и лиц с ограниченными возможностями



Существует риск удушья, получения травм или стойких нарушений трудоспособности.

- Данный прибор может эксплуатироваться детьми, если их возраст превышает 8 лет, и лицами с ограниченными физическими, сенсорными или умственными способностями и с недостаточным опытом или знаниями только при условии нахождения под присмотром лица, отвечающего за их безопасность, или после получения соответствующих инструкций, позволяющих им безопасно эксплуатировать электроприбор и дающих им представление об опасности, сопряженной с его эксплуатацией.
- Не позволяйте детям играть с прибором.
- Детям младше 3 лет запрещается находиться рядом с прибором, если только за ними не обеспечивается постоянный надзор взрослых.
- Храните все упаковочные материалы вне досягаемости детей и утилизируйте материалы надлежащим образом.
- Храните моющие средства вне досягаемости детей.
- Не подпускайте детей и домашних животных к прибору, когда его дверца открыта.
- Если прибор оснащен устройством защиты детей, его следует включить.
- Очистка и доступное пользователю техническое обслуживание прибора не должно производиться детьми без присмотра.

1.2 Общие правила техники безопасности

- Не вносите изменения в характеристики данного прибора.
- Если сушильный барабан устанавливается поверх стиральной машины, используйте монтажный комплект, комплект для вертикальной сборки, который можно приобрести в авторизованных магазинах, может использоваться только с приборами, которые перечислены в поставляемых вместе с принадлежностью инструкциях. Внимательно изучите их перед установкой (см. Вкладыш с инструкцией по установке).
- Прибор может быть установлен как отдельно, так и под столешницу, если под ней достаточно места (см. вкладыш с инструкцией по установке).
- Не устанавливайте прибор за дверь, запираемой на замок, за раздвижной дверью или за дверью с петлями, расположенными на противоположной стороне по отношению к петлям на дверце прибора, что могло бы помешать полному открыванию дверцы прибора.
- Вентиляционное отверстие в днище не должно перекрываться ковровым покрытием, ковриком, подставкой или любым иным напольным покрытием.
- **ВНИМАНИЕ:** Подключение прибора к электросети не должно выполняться через внешние коммутирующие устройства, например, таймеры, а также через цепи, которые регулярно подключаются и отключаются поставщиком электроэнергии.
- Вставляйте вилку сетевого кабеля в розетку только по окончании процесса установки прибора. Проверьте, чтобы после установки был обеспечен доступ к вилке сетевого шнура.
- Обеспечьте хорошую вентиляцию в помещении, где установлен прибор, чтобы избежать обратного притока нежелательных газов в помещении, создаваемого устройствами, в которых происходит сгорание газа или других видов топлива (включая камин).
- В случае повреждения кабеля электропитания во избежание поражения электрическим током он должен быть заменен изготовителем, авторизованным сервисным центром или специалистом с аналогичной квалификацией.
- Не превышайте максимальную допустимую загрузку в 8 кг (см. Главу «Таблица программ»).
- Не используйте прибор для вещей, подвергшиеся чистке с помощью промышленных химикатов.
- Убирайте ворс, скопившийся вокруг прибора, а также элементы упаковки.
- Не используйте прибор без фильтра. После каждого использования или перед ним очищайте фильтр для ворса.
- Не сушите в сушильном барабане нестиранные вещи.
- Перед тем, как сушить в сушильном барабане вещи, загрязненные такими веществами, как кулинарный жир, ацетон, спирт, бензин, керосин, пятновыводители, скипидар, воск и средства для удаления воска, их следует выстирать в горячей воде с увеличенным количеством стирального порошка.
- Нельзя сушить в сушильном барабане изделия из вспененной резины (латексная губка), шапочки для душа, водостойкие текстильные изделия, изделия на резиновой основе, а также одежду и подушки со вставками из вспененной резины.
- Смягчители для ткани и другие подобные средства следует использовать в соответствии с указаниями их изготовителей.

- Извлекайте из вещей все предметы, которые могли бы стать причиной возгорания, например, зажигалки или спички.
- **ВНИМАНИЕ:** Никогда не останавливайте сушильные барабан до завершения цикла сушки за исключением случая, когда белье быстро вынимается и расстилается для обеспечения рассеивания тепла.
- Перед выполнением любых операций по чистке и уходу выключите прибор и извлеките вилку сетевого шнура из розетки.

2. УКАЗАНИЯ ПО БЕЗОПАСНОСТИ

2.1. Установка

- Удалите всю упаковку.
- Не устанавливайте и не подключайте прибор, имеющий повреждения.
- Следуйте приложенным к прибору инструкциям по его установке.
- Никогда не забывайте о мерах предосторожности при его перемещении: прибор имеет большой вес. Всегда используйте защитные перчатки и закрытую обувь.
- Не устанавливайте и не эксплуатируйте прибор в помещениях с температурой ниже 5°C или выше 35°C.
- Пол на месте установки прибора должен быть ровным, прочным, чистым и не бояться нагрева.
- Убедитесь, что между днищем прибора и полом имеется достаточная вентиляция.
- Во время перемещения прибор должен всегда находиться в вертикальном положении.
- Задняя сторона прибора должна располагаться у стены.
- После установки прибора в рабочее положение при помощи спиртового уровня убедитесь в том, что прибор стоит абсолютно ровно. В противном случае отрегулируйте соответствующим образом высоту ножек.

2.2. Подключение к электросети



ВНИМАНИЕ!

Существует риск пожара и поражения электрическим током.

- Вставляйте вилку сетевого кабеля в розетку только по окончании установки прибора. Убедитесь, что после установки прибора к вилке электропитания имеется свободный доступ.
- Прибор должен быть заземлен.
- Убедитесь, что параметры, указанные на табличке с техническими данными, соответствуют характеристикам электросети.
- Включайте прибор только в установленную надлежащим образом электророзетку с защитным контактом.
- Не используйте тройники и удлинители.
- Для отключения прибора от электросети не тяните за кабель электропитания. Всегда беритесь за саму вилку.
- Не беритесь за кабель электропитания или за его вилку мокрыми руками.
- Данный прибор соответствует директивам Е.Е.С.

2.3. Эксплуатация



ВНИМАНИЕ!

Существует риск травмы, поражения электрическим током, пожара, получения ожогов или повреждения прибора.

- Данный прибор предназначен только для бытового применения.
- Не сушите поврежденные (порванные, потертые) изделия с набивкой или вставками.
- Сушите только ткани, для которых допускается сушка в сушильном барабане. Следуйте указаниям на ярлыке.
- Если при стирке белья использовался пятновыводитель, то перед тем, как помещать белье в сушильный барабан, следует выполнить дополнительный цикл полоскания.
- Не пейте конденсат/дистиллированную воду и не готовьте на них пищу. Это может причинить вред здоровью людей и домашних животных.
- Не садитесь и не вставайте на открытую дверцу.
- Не сушите в сушильном барабане неотжатые вещи.

2.4. Внутреннее освещение



ВНИМАНИЕ!

Существует опасность травмы.

- Светодиодное свечение в видимой части спектра: не допускайте попадания светового луча непосредственно в глаза.
- Светодиодная лампа предназначена для освещения барабана. Лампу нельзя использовать для других видов подсветки.
- Для замены лампы внутреннего освещения обращайтесь в авторизованный сервисный центр.

2.5 Уход и очистка



ВНИМАНИЕ!

Это может привести к повреждению прибора или травмам.

- Не используйте для очистки прибора подаваемую под давлением воду или пар.
- Протирайте прибор мягкой влажной тряпкой. Используйте только нейтральные моющие средства. Не используйте абразивные средства, абразивные губки, растворители или металлические предметы.
- Соблюдайте осторожность при очистке прибора, чтобы не допустить повреждения системы охлаждения.

2.6. Компрессор



ВНИМАНИЕ!

Существует риск повреждения прибора.

- Тепловой насос данного сушильного барабана и его контур заполнены специальным хладагентом, не содержащим фторо- и хлоросодержащие углеводороды. Контур должен быть хорошо закреплен. Повреждение системы может привести к утечке.

2.7. Утилизация



ВНИМАНИЕ!

Существует опасность травмы или удушья.

- Отключите прибор от электросети и водопроводной сети.
- Обрежьте кабель электропитания как можно ближе к прибору и утилизируйте его.
- Удалите защелку дверцы, чтобы дети или домашние животные не оказались заблокированными в барабане.
- Утилизируйте прибор в соответствии с местными требованиями к утилизации отработанного электрического и электронного оборудования (WEEE).

3. ОПИСАНИЕ ИЗДЕЛИЯ

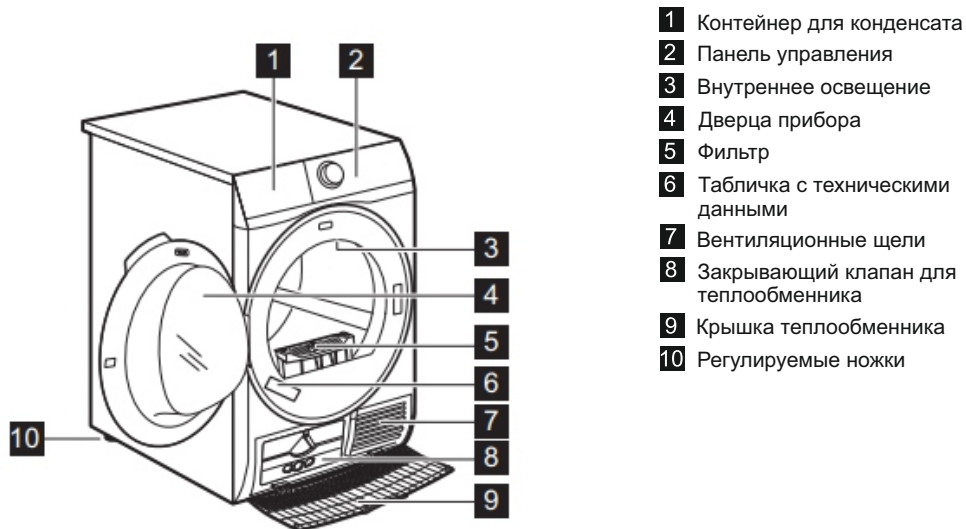

- 1 Контейнер для конденсата
- 2 Панель управления
- 3 Внутреннее освещение
- 4 Дверца прибора
- 5 Фильтр
- 6 Табличка с техническими данными
- 7 Вентиляционные щели
- 8 Закрывающий клапан для теплообменника
- 9 Крышка теплообменника
- 10 Регулируемые ножки

4. ПАНЕЛЬ УПРАВЛЕНИЯ

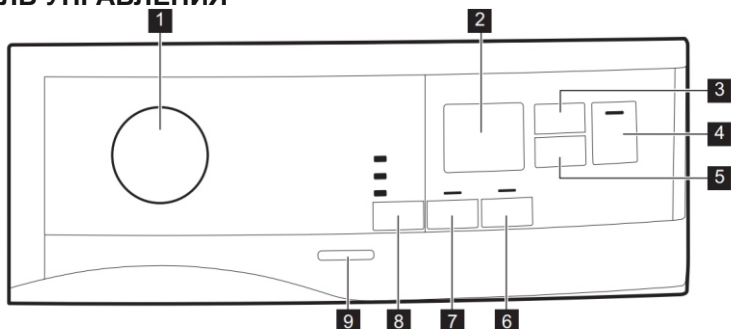

- | | |
|--|--|
| <p>1 Поворотная ручка для программ и выключатель «СБРОС»</p> <p>2 Дисплей</p> <p>3 Сенсор Сушка по времени</p> <p>4 Сенсор Старт/Пауза</p> <p>5 Сенсор Отсрочка</p> <p>6 Сенсор Антисминание</p> | <p>7 Сенсор Reverse Plus</p> <p>8 Сенсор Влажность</p> <p>9 Кнопка Включения/Выключения</p> |
|--|--|

4.1. Дисплей



Символ на дисплее	Описание символа
	опция «Время сушки» включена
	включена опция отсрочки пуска
	индикатор: <i>проверьте теплообменник</i>
	индикатор: <i>произведите очистку фильтра</i>
	индикатор: <i>слейте воду из контейнера для сбора конденсата</i>
	«Защита от детей» включена
— — —	сделан неверный выбор или кнопка в положении ● «Сброс»
2:00	продолжительность программы
:10 2:00	продолжительность времени сушки
1h 20h	продолжительность отсрочки пуска

5. ТАБЛИЦА ПРОГРАММ

Программа	Загрузка ¹⁾	Свойства / Символы на ярлыке ²⁾
 ³⁾ Хлопок Eco (Cotton)	8 кг	Цикл для сушки хлопок с уровнем сушки «хлопок в шкаф» с эко максимальная энергоэффективность  
Хлопок (Cotton)	8 кг	Хлопок. Программа для ежедневного использования.  
Синтетика (Synthetics)	3,5 кг	Синтетические и смешанные ткани.   
Деликатная (Delicate)	4 кг	Деликатные ткани, например, из вискозы, триацетата, акрила и их сочетаний.   
Постельное белье (Bed Linen)	3 кг	Постельное белье, например односпальные или двухспальные пододеяльники, наволочки, простыни   
Одеяло (Duvet)	3 кг	Односпальные или двухспальные одеяла и подушки (с перовым, пуховым или синтетическим наполнением).   
Освежить (Refresh) 	1 кг	Программа, предназначенная для того, чтобы освежить белье после хранения.
Шелк (Silk)	1 кг	Шелк для ручной стирки бережно.   
Шерсть (Wool) 	1 кг	Шерстяные вещи. Щадящая сушка изделий из шерсти, рассчитанных на ручную стирку. Извлекайте вещи сразу после завершения программы.
Спортивная одежда (Sportswear)	2 кг	Спортивные ткани, микрофибра, полиэстер, тонкие ткани.   
Джинсы (Denim)	4 кг	Повседневная одежда, например, джинсы, свитера из тканей различной толщины (например, на воротнике, манжетах и швах).   
Смешанный (Mixed)	3 кг	Хлопковые изделия и синтетически ткани. Низкотемпературная программа.   

1) Максимальный вес приведен для сухих вещей.

2) Значение этикетки изделия см. в главе ПОЛЕЗНЫЕ СОВЕТЫ: Подготовка белья.



3) Программа  Хлопок В шкаф является стандартной программой для хлопка.

Она подходит для сушки белья из хлопки обычной степени влажности и является наиболее энергоэффективной программой для сушки влажного белья из хлопка.

6. РЕЖИМЫ

6.1 Влажность

Данная функция обеспечивает дополнительную сушку белья. Имеется 3 варианта выбора:

-  Очень сухое
-  В шкаф
-  Под уют

6.2 Reverse Plus

Повышение частоты реверсирования вращения барабана для снижения перекручивания и запутывания одежды. Повышает равномерность сушки и помогает уменьшить образование складок. Рекомендуется в случае, если в загрузке имеются большие или длинные вещи (напр., простыни, брюки, длинные платья).

6.3 Антисминание

Увеличение стандартного времени этапа Антисминание 30' по окончании цикла сушки до 60 минут. Данная функция предотвращает образование складок на ткани. Во время выполнения этапа «Антисминание» белье можно вынуть из прибора.

6.4 Сушка по времени









Вы можете задать продолжительность работы программы от 10 минут (минимум) до 2 часов (максимум). Выбор времени зависит от количества белья в приборе.

 Рекомендуется задавать для небольшого количества белья или при сушке только одной вещи короткое время сушки.

6.5 Сушка по времени в Шерсть программе

Опция применима к программе Шерсть и служит для регулировки (повышения или понижения) заключительного уровня сушки.

6.6 Таблица опций

Программы ¹⁾	 Влажность			 Reverse Plus	 Антисминание	 Сушка по времени
						
 Хлопок Eco (Cotton)		■			■	
Хлопок (Cotton)	■	■	■	■	■	■
Синтетика (Synthetics)	■	■	■	■	■	■
Деликатная (Delicate)		■			■	
Постельное белье (Bed Linen)		■			■	
Одеяло (Duvet)		■				
Освежить (Refresh)					■	
Шелк (Silk)		■			■	
Шерсть (Wool)		■				■ ²⁾
Спортивная одежда (Sportswear)		■			■	
Джинсы (Denim)	■	■		■	■	
Смешанный (Mixed)		■			■	■

1) Одновременно с программой можно выбрать 1 или более опций. Для их включения или выключения нажмите на соответствующее сенсорное поле.

2) См. Главу «ОПЦИИ»: Сушка по времени в программе «Шерсть»

7. НАСТРОЙКИ

- A. Сенсор ☁ Сушка по времени
- B. Сенсор ▶ Пауза/Старт
- C. Сенсор ⌚ Отсрочка
- D. Сенсор 🛡 Антисминание
- E. Сенсор ⦿ Reverse Plus
- F. Сенсор ☀ Влажность

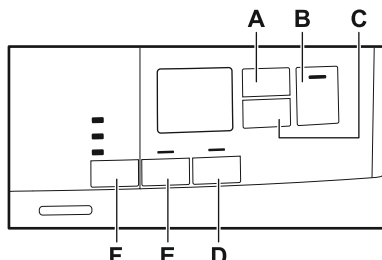

7.1 Функция блокировки от детей

Данная функция не позволяет детям играть с прибором, если выбрана программа или идет ее выполнение. Сенсоры блокируются. Не заблокированной остается только кнопка «Вкл/Выкл».

Включение функции «Защита от детей»:

1. Включите прибор нажатием на кнопку «Вкл/Выкл».
 2. На несколько секунд нажмите и удерживайте сенсор (D).
- Высветится индикатор функции «Защита от детей».

- i** Функцию «Защита от детей» можно выключить в процессе выполнения программы. Одновременно нажмите и удерживайте тот же сенсор, пока не погаснет индикатор функции «Защита от детей». Через 8 секунд после включения прибора функция «Защита от детей» становится недоступна.

7.2 Настройка уровня остаточной влажности белья

Для изменения уровня остаточной влажности белья:

1. Включите прибор нажатием на кнопку «Вкл/Выкл».
 2. Подождите приблизительно 8 секунд.
 3. Одновременно нажмите и удерживайте кнопки (F) и (E).
- Загорится один из данных индикаторов:

- - ☐ - максимально сухое белье
- - | - более сухое белье
- - ☐ - стандартный уровень сухости белья

4. Многократным нажатием и удерживанием кнопок кнопки (F) и (E) добейтесь включения индикатора требуемого уровня.
5. Через 5 секунд дисплей возвращается в обычный режим работы.

7.3. Индикатор контейнера для конденсата

По умолчанию индикатор контейнера для конденсата включен. Индикатор загорается, когда программа завершена или когда необходимо опорожнить контейнер для конденсата.

- i** В случае установки комплекта для слива конденсата (дополнительная принадлежность) прибор автоматически сливает воду из контейнера для конденсата. В подобном случае рекомендуется отключить индикатор контейнера для конденсата. Список подходящих к прибору принадлежностей приведен в прилагаемых к прибору информационных материалах.

Выключение индикатора контейнера для конденсата:

1. Включите прибор нажатием на кнопку «Вкл/Выкл».
2. Подождите приблизительно 8 секунд.
3. Одновременно нажмите и удерживайте сенсорные поля (E) и (D).

На дисплее отобразится одна из двух приведенных ниже конфигураций:

- На дисплее отображается «Выкл». Через 5 секунд дисплей возвращается в обычный режим работы.
- На дисплее отображается «Вкл». Через 5 секунд дисплей возвращается в обычный режим работы.

7.4 Звуковой сигнал Вкл/Выкл

Для включения или выключения звуковых сигналов одновременно нажмите и удерживайте примерно 2 секунды сенсорные поля (A) и (C).

8. ПЕРЕД ПЕРВЫМ ИСПОЛЬЗОВАНИЕМ

-  При первом запуске прибора упаковочные материалы с задней стороны барабана удаляются автоматически. Это может сопровождаться определенным шумом.

Перед первым использованием прибора:

- Протрите сушильный барабан влажной тряпкой.
- Запустите короткую программу (напр. 30 минут) с влажным бельем.

-  В начале цикла сушки (первые 3-5 мин) уровень шума может быть немного выше. Это объясняется запуском компрессора. Это нормально для приборов с компрессорами, таких как холодильники или морозильники.

9. ЕЖЕДНЕВНОЕ ИСПОЛЬЗОВАНИЕ

9.1 Запуск программы без отсрочки пуска

1. Подготовьте вещи и загрузите их в прибор.



ПРЕДУПРЕЖДЕНИЕ

Убедитесь, что при закрытии дверцы белье не оказалось зажато между дверцей прибора и резиновым уплотнением.

2. Включите прибор нажатием на кнопку «Вкл/Выкл».
3. Выберите подходящую программу и функции в соответствии с типом загрузки. На дисплее отобразится продолжительность программы.

-  Время сушки, которое Вы видите на дисплее, рассчитывается, исходя из загрузки 5 кг изделий из хлопка и джинсовой ткани. Информация о других программах рассчитывается исходя из рекомендованных для них объемов загрузки. На сушку загрузки изделий из хлопка и джинсовой ткани, превышающей 5 кг изделий, потребуется больше времени.

4. Нажмите на сенсорное поле с символом Старт/Пауза. Начнется выполнение программы.

9.2 Запуск программы с отсрочкой пуска

1. Выберите подходящую программу и функции в соответствии с типом загрузки.
2. Нажимайте на кнопку отсрочки пуска до тех пор, пока на дисплее не отразится требуемое время отсрочки.





Можно отсрочить пуск программы на время от 1 часа до 20 часов (максимум).

3. Нажмите на сенсорное поле с символом Старт/Пауза. На дисплее будет отображаться обратный отсчет времени, оставшегося до пуска. После завершения обратного отсчета произойдет запуск программы.

9.3 Изменение выбранной программы





1. Выключите прибор нажатием на кнопку «Вкл/Выкл».
2. Включите прибор нажатием на кнопку «Вкл/Выкл».
3. Задайте программу.

В качестве альтернативы:

1. Поверните селектор программ в положение «Сброс» .
2. Подождите 1 секунду. На дисплее отобразится .
3. Задайте программу.

9.4 По окончании программы

По окончании выполнения программы:

- Выдается прерывистый звуковой сигнал.
- На дисплее отобразится .
- Загораются индикаторы Фильтр  и Резервуар для воды .
- Загорится индикатор Старт/Пауза .





В случае выбора опции Антисминание (см. Главу Опция - Антисминание) прибор продолжает выполнять этап «антисминание» еще примерно 30 минут или более.

Этап «антисминание» позволяет удалить складки с белья.

Белье можно извлечь до окончания работы этапа «антисминание». Для оптимальных результатов

рекомендуется извлекать белье, когда данный этап почти или окончательно завершен.

По окончании выполнения этапа «антисминание»:

- На дисплее отображается .
- Загораются индикаторы Фильтр  и Резервуар для воды .
- Индикатор Старт/Пауза  гаснет.

1. Выключите прибор нажатием на кнопку «Вкл/Выкл».
2. Откройте дверцу прибора.
3. Выньте белье.
4. Закройте дверцу прибора.

9.5 Режим ожидания

Для снижения энергопотребления данная функция автоматически выключает прибор:

- Спустя пять минут, если потребитель не запустил программу.
- Через пять минут по окончании программы.







В случае установки указателя селектора в положение «Сброс»  время уменьшается до 30 секунд.

- Не загружайте вещи из светлых тканей вместе с вещами насыщенных цветов.
- Для вещей из трикотажа и хлопка, а также для вязаных изделий используйте соответствующую программу, чтобы избежать усадки.
- Не превышайте максимально допустимую загрузку, приведенную в Главе «Программы» или отображающуюся на дисплее.
- Сушите только изделия, для которых допускается сушка в сушильном барабане. Руководствуйтесь информацией на ярлыках изделий.
- Не сушите вместе большие и маленькие вещи. Маленькие вещи могут запутаться в больших и остаться влажными.

10. ПОЛЕЗНЫЕ СОВЕТЫ

10.1 Подготовка белья

- Закройте молнии.
- Застегните пуговицы или иные крепления пододеяльников.
- Не сушите завязки или ленты (например, тесемки фартука) в свободном виде. Завяжите их до запуска программы.
- Извлеките все содержимое из карманов.
- Выверните вещи с подкладкой из хлопка наизнанку. Сторона из хлопка должен оказаться снаружи.
- Всегда выбирайте программу, подходящую к типу белья, которое предстоит высушить.
- Не загружайте вещи из светлых тканей вместе с вещами насыщенных цветов.
- Для вещей из трикотажа и хлопка, а также для вязаных изделий используйте соответствующую программу, чтобы избежать усадки.
- Не превышайте максимально допустимую загрузку, приведенную в Главе «Программы» или отображающуюся на дисплее.
- Сушите только изделия, для которых допускается сушка в сушильном барабане. Руководствуйтесь информацией на ярлыках изделий.
- Не сушите вместе большие и маленькие вещи. Маленькие вещи могут запутаться в больших и остаться влажными.

Ярлык изделия	Описание
	Белье, пригодное для барабанной сушки.
	Белье, пригодное для барабанной сушки при высоких температурах.
	Белье, пригодное для барабанной сушки только при низких температурах.
	Белье, непригодное для барабанной сушки.

11. УХОД И ОЧИСТКА

11.1 Очистка фильтра

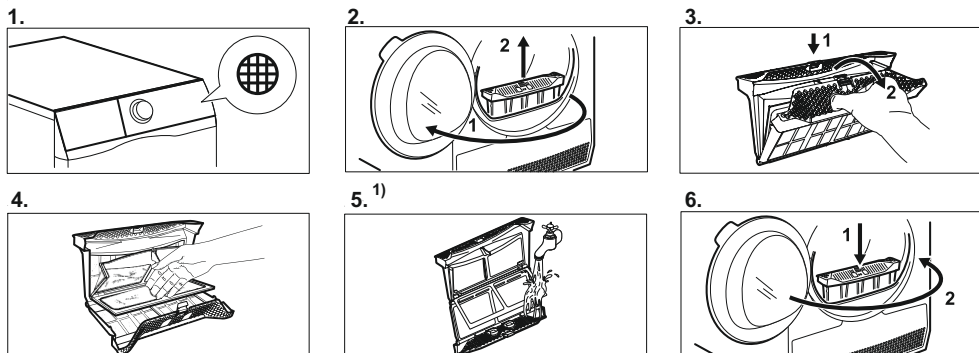

1) При необходимости почистите фильтр щеткой в теплой воде или очистите его при помощи пылесоса.

11.2 Слив воды из контейнера для сбора конденсата

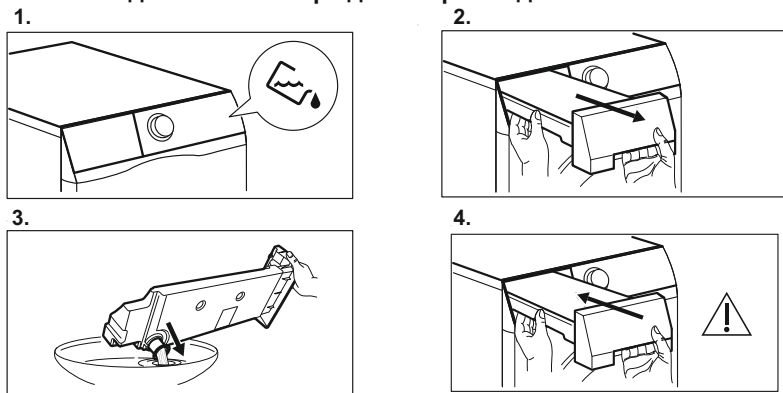

i Воду из резервуара для воды можно использовать в качестве дистиллированной воды (например, для глажки с использованием пара). Перед использованием этой воды отфильтруйте ее от загрязнений.

11.3 Очистка теплообменника

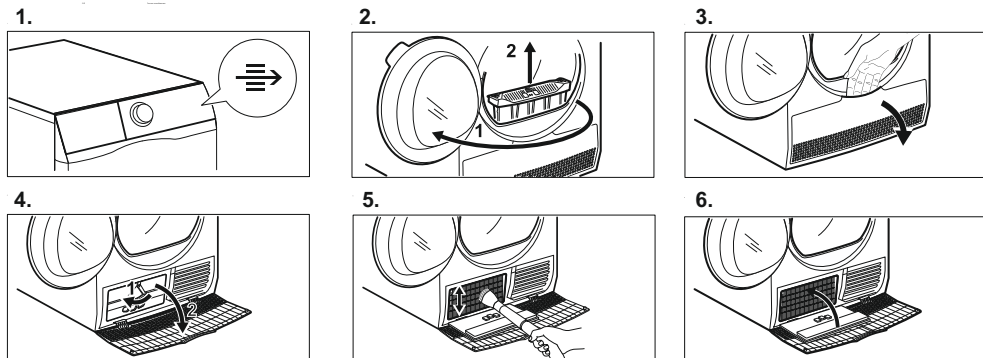

7.

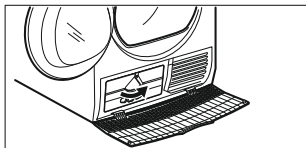

8.

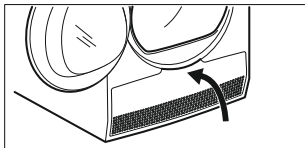

9.

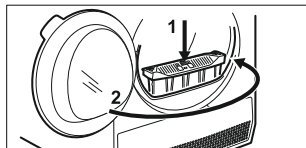
**ПРЕДУПРЕЖДЕНИЕ**

Не касайтесь металлической поверхности влажными руками. Существует опасность травмы. Пользуйтесь защитными перчатками. При очистке проявляйте осторожность во избежание повреждения металлической поверхности.

11.4 Очистка датчика влажности**ВНИМАНИЕ!**

Риск повреждения датчика влажности. Для очистки не используйте абразивные материалы или металлические губки.

Чтобы обеспечить наилучшие результаты, устройство оснащено металлическим датчиком влажности. Он расположен внутри за дверью.

За время эксплуатации поверхность датчика может загрязниться, что снижает результаты сушки. Мы рекомендуем вам чистить датчик не менее 3-4 раз в месяц или если заметите снижение характеристик сушки.

Для чистки можно использовать более жесткую сторону губки для мытья посуды и немного уксуса или моющее средство для посуды.

Чтобы очистить датчик:

1. Откройте загрузочную дверцу.
2. Очистите поверхности датчика влаги, протирая несколько раз металлическую поверхность.

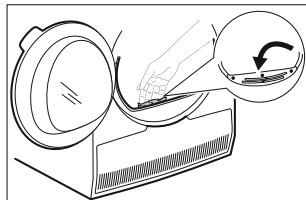
**11.5 Чистка барабана****ВНИМАНИЕ!**

Перед очисткой отключите прибор от электросети.

Для мытья внутренней поверхности барабана и его ребер используйте нейтральное моющее средство. Протрите вымытые поверхности мягкой тряпкой.

**ВНИМАНИЕ!**

Не используйте для чистки барабана абразивные материалы или металлические губки.

11.6 Очистка панели управления и корпуса

Для мытья панели управления и корпуса используйте нейтральное моющее средство.

Для очистки используйте влажную тряпку. Протрите вымытые поверхности мягкой тряпкой.

**ПРЕДУПРЕЖДЕНИЕ!**

Не используйте для мытья прибора средства для мытья мебели и чистящие вещества, которые могут вызвать коррозию.

11.7 Очистка вентиляционных щелей

Для удаления ворса из вентиляционных щелей воспользуйтесь пылесосом.

12. ИСПРАВЛЕНИЕ ПРОБЛЕМ**ПРЕДУПРЕЖДЕНИЕ!**

Смотреть главы о безопасности.

12.1 Коды ошибок

Устройство не запускается или останавливается во время работы.

Сначала попытайтесь найти решение проблемы (см. таблицу). Если проблема сохраняется, обратитесь в авторизованный сервисный центр.

**ПРЕДУПРЕЖДЕНИЕ!**

Выключите устройство перед выполнением любых проверок.

В случае серьезных проблем срабатывают звуковые сигналы, дисплей показывает код ошибки, а кнопка «Старт/Пауза» может мигать постоянно:

Код ошибки	Возможная причина	Решение
E5A	Двигатель прибора перегружен Слишком много белья или предмет застрял в барабане.	Программа не завершена. Достаньте белье из барабана, установите программу и перезапустите цикл.
E97	Внутренняя неисправность. Отсутствие соединения между электронными компонентами устройства.	Программа выполнена неправильно или устройство остановилось преждевременно. Выключите и перезагрузите устройство. Если код ошибки появляется еще раз, обратитесь в сервисный центр.
E90	Блок питания не стабильный.	Когда устройство показывает E90 , подождите пока электричество стабилизируется, после нажмите старт. Если прибор приостанавливает цикл без индикации нажмите кнопку запуска цикла. Если появится предупреждение, проверьте правильность подключения кабеля/блок питания/розетка или сеть источника питания.

Если на дисплее отображаются другие коды ошибок, выключите и снова включите устройство.

Если проблема сохраняется, обратитесь в авторизованный сервисный центр.

Информацию о других проблемах с сушильной машиной см. в таблице ниже, возможные решения.

12.2 Исправление проблем

Проблема	Возможное решение
Прибор не включается.	Убедитесь, что вилка сетевого шнура вставлена в розетку электропитания.
	Проверьте предохранитель на домашнем распределительном щите.
Барабан не вращается.	Вручную разблокируйте запорные системы а барабан.
Программа не запускается.	Нажмите Старт/Пауза.
	Убедитесь, что дверца прибора закрыта.
Дверца прибора не закрывается	Убедитесь, что фильтр установлен правильно.
	Убедитесь, что белье не оказалось зажатым между дверцей прибора и резиновым уплотнением.
Машина останавливается во время работы	Убедитесь, что контейнер для сбора конденсата пуст. Нажмите на Старт/Пауза, чтобы снова запустить программу.
	Слишком маленькая загрузка; увеличьте загрузку или используйте программу Время сушки

Проблема	Возможное решение
Цикл сушки длится слишком долго, или результаты сушки неудовлетворительны ¹⁾	Убедитесь, что вес белья соответствует продолжительности программы.
	Убедитесь, что фильтр не требует очистки.
	Белье слишком мокрое. Снова отожмите белье в стиральной машине.
	Позаботьтесь о том, чтобы температура в помещении не была ниже +5°C и не выше +35°C. оптимальная температура в помещении - от 19°C до 24°C.
	Задайте пограмму Время сушки или Очень сухое. ²⁾
На дисплее отобразится — — —	Если Вы хотите задать новую программу, выключите и включите прибор.
	Убедитесь, что выбранные опции применимы к заданной программе.

¹⁾ Максимум через 6 часов программа завершается автоматически.

²⁾ Некоторые участки могут оставаться влажными при сушке крупных вещей(например, простыней).

Если результаты сушки НЕУДОВЛЕТВОРИТЕЛЬНЫ

- Неверный выбор программы.
- Засорен фильтр.
- Засорен теплообменник.
- Слишком много белья в приборе.
- Барабан загрязнен.
- Неверная настройка датчика проводимости.
- Засорены вентиляционные щели.
- Слишком низкая или высокая температура в помещении (оптимальной температурой в помещении - от 19°C до 24°C).

13. ТЕХНИЧЕСКИЕ ХАРАКТЕРИСТИКИ

Высота x Ширина x Глубина	850 x 596 x 638 мм (максимум 662 мм)
Максимальная глубина при открытой дверце прибора бабка	1107 мм
Максимальная ширина с открытой дверцей прибора	958 мм
Регулируемая высота	850 мм (+ 15 мм - регулировка ножек).
Объем барабана	118 л
Максимальный объем груза	8 кг
Электрическое напряжение	230 В
Частота	50 Гц
Уровень звука	66 дБ
Полная мощность	800 Вт
Класс энергоэффективности	A++
Энергопотребление программы хлопок стандартный	1,93 кВтч
Энергопотребление программы хлопок стандартный с частичной загрузкой	1,08 кВтч
Годовое потребление энергии	234,7 кВтч
При оставлении во включенном состоянии	0,50 Вт

Электропотребление в состоянии «Выключено»	0,50 Вт
Тип использования	Бытовой
Допустимая температура окружающей среды	от + 5°C до + 35°C
Защита от проникновения твердых частиц и влаги обеспечивается защитной крышкой. Исключения: низковольтное оборудование не имеет защиты от влаги	IPX4
Название газа	R290
Вес	0,140 кг

13.1 Данные по потреблению энергии

Программа	Отжим при/остаточная влажность	Время сушки	Потребляемая мощность
Хлопок Eco 8 кг (Cotton Eco)			
В шкаф	1400 об/мин / 50%	145 мин.	1,59 кВтч
	1000 об/мин / 60%	178 мин.	1,93 кВтч
Хлопок 8 кг (Cotton)			
Под утюг	1400 об/мин / 50%	110 мин.	1,18 кВтч
	1000 об/мин / 60%	140 мин.	1,45 кВтч
Хлопок Eco 4 кг (Cotton Eco)			
В шкаф	1400 об/мин / 50%	89 мин.	0,90 кВтч
	1000 об/мин / 60%	104 мин.	1,45 кВтч
Синтетика (Synthetics) 3,5 кг			
В шкаф	1200 об/мин / 40%	62 мин.	0,59 кВтч
	800 об/мин / 50%	81 мин.	0,79 кВтч

14. КРАТКОЕ ПОСОБИЕ

14.1 Ежедневное использование



14.2 Очистка фильтра

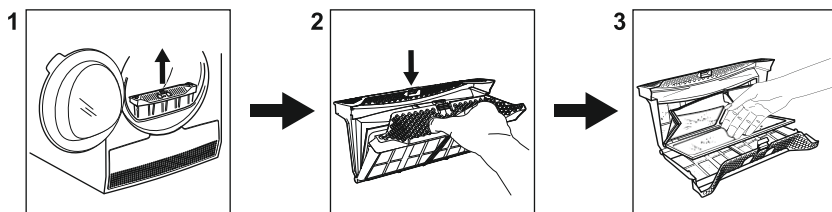

В конце каждого цикла на дисплее появляется  символ фильтра, это означает, что необходимо произвести чистку фильтра.

14.3 Таблица программ



Программа	Загрузка ¹⁾	Свойства / Символы на ярлыке ²⁾
 ³⁾ Хлопок Eco (Cotton)	8 кг	Цикл для сушки хлопок с уровнем сушки «хлопок в шкаф» с эко максимальная энергоэффективность  
Хлопок (Cotton)	8 кг	Хлопок. Программа для ежедневного использования.  
Синтетика (Synthetics)	3,5 кг	Синтетические и смешанные ткани.   
Деликатная (Delicate)	4 кг	Деликатные ткани, например, из вискозы, триацетата, акрила и их сочетаний.   
Постельное белье (Bed Linen)	3 кг	Постельное белье, например односпальные или двухспальные пододеяльники, наволочки, простыни   
Одеяло (Duvet)	3 кг	Односпальные или двухспальные одеяла и подушки (с перовым, пуховым или синтетическим наполнением).   
Освежить (Refresh) 	1 кг	Программа, предназначенная для того, чтобы освежить белье после хранения.
Шелк (Silk)	1 кг	Шелк для ручной стирки бережно.   
Шерсть (Wool) 	1 кг	Шерстяные вещи. Щадящая сушка изделий из шерсти, рассчитанных на ручную стирку. Извлекайте вещи сразу после завершения программы.
Спортивная одежда (Sportswear)	2 кг	Спортивные ткани, микрофибра, полиэстер, тонкие ткани.   
Джинсы (Denim)	4 кг	Повседневная одежда, например, джинсы, свитера из тканей различной толщины (например, на воротнике, манжетах и швах).   
Смешанный (Mixed)	3 кг	Хлопковые изделия и синтетически ткани. Низкотемпературная программа.   

1) Максимальный вес приведен для сухих вещей.

2) Значение этикетки изделия см. в главе ПОЛЕЗНЫЕ СОВЕТЫ: Подготовка белья.

3) Программа  Хлопок В шкаф является стандартной программой для хлопка. Она подходит для сушки белья из хлопки обычной степени влажности и является наиболее энергоэффективной программой для сушки влажного белья из хлопка.

15. ОХРАНА ОКРУЖАЮЩЕЙ СРЕДЫ

Материалы с символом  следует сдавать на переработку. Положите упаковку в соответствующие контейнеры для сбора вторичного сырья. Принимая участие в переработке старого электробытового оборудования, Вы помогаете защитить окружающую среду и здоровье человека. Не выбрасывайте вместе с бытовыми отходами бытовую технику, помеченную символом . Доставьте изделие на местное предприятие по переработке вторичного сырья или обратитесь в свое муниципальное управление.

Изготовитель: «Electrolux Appliances AB»

Место нахождения: St. Göransgatan 143, 105 45, Stockholm, Швеция.

Адрес места осуществления деятельности по изготовлению продукции:

«Electrolux Poland Sp. z o.o.», 55-200, Olawa, ul. Ofiar Katynia, 5, Польша

Импортер в страны ЕАЭС: ЧУП «Мобильный город» РБ, 220026, г. Минск, ул. Жилуновича, д.11/1, каб. 1 тел.: +375 44 500 02 02

Организация принимающая претензии на территории РФ: ООО «ДНС Ритейл», Приморский край, г. Владивосток, пр-т Столетие Владивостока д. 155 к. 3 оф. 5

Сервисный центр: <https://www.dns-shop.ru/service-center/>

Страна происхождения: Польша.

Гарантийный срок: 1 год.

Срок службы: 3 года.

Дата изготовления изделия указана в его серийном номере, где первая цифра номера соответствует последней цифре года изготовления, а вторая и третья цифры – порядковому номеру недели.

Например, серийный номер 84512345 означает, что изделие изготовлено на сорок пятой неделе 2018 года.

Гарантийные условия

1. Гарантийный срок составляет 12 месяцев от даты продажи.
2. Срок службы товара - 36 месяцев.
3. Гарантийные обязательства не действуют, если неисправность явилась следствием нарушения инструкции по эксплуатации, механического воздействия, нарушения пломбировки (если такая предусмотрена), проникновение влаги, неквалифицированного вмешательства, ремонта в неавторизованных сервисных центрах, форс-мажорных обстоятельств.
4. После осуществления ремонта в случаях, указанных в п.3 гарантийные обязательства прекращаются

Наименование товара: _____

Серийный номер: _____

Дата продажи: « _____ » _____ 20 ____ года

Подпись продавца
(Без печати не действительна)

МП

www.electrolux.com/shop



EAC c€

